

Применение: для использования в системах холодного и горячего водоснабжения, кондиционирования, а также для перекачки агрессивных жидкостей. Центробежные насосы этой серии изготовлены из нержавеющей стали AISI 304.

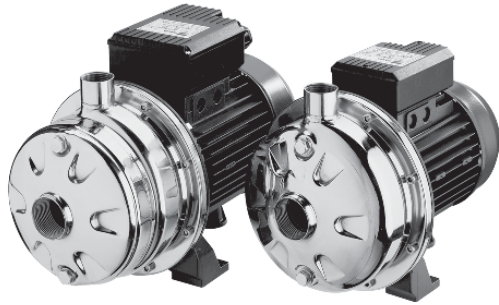

Спецификация материалов

Корпус насоса	Нержавеющая сталь AISI 304
Вал насоса	Нержавеющая сталь AISI 303
Рабочее колесо	Нержавеющая сталь AISI 304
Диффузор	Нержавеющая сталь AISI 304
Корпус двигателя	Алюминий
Кронштейн	Алюминий
Мех. сальник	Графит/Керамика/NBR

Возможна установка специального механического сальника по требованию заказчика.

Максимальное рабочее давление	8 бар
Максимальная температура перекачиваемой жидкости	35 °C в соответствии с EN 60335-2-41 для бытового применения 60 °C для другого применения (модели CDX-70/05-70/07-90/10) 90 °C для других моделей, 110 °C для HS версии
Двигатель	Асинхронный, двухполюсный
Класс изоляции	F
Класс защиты	IP55 1~220 В, 50 Гц; 3~380 В, 50 Гц. Тепловая защита электродвигателя должна быть предусмотрена потребителем
Присоединение	DNM 1"

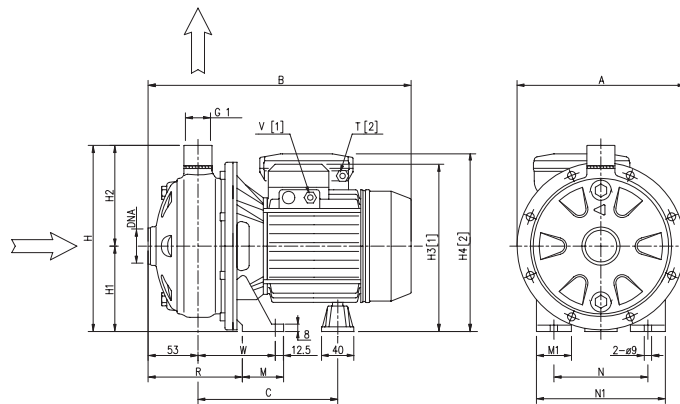

Габаритные размеры

Тип насоса		Размеры, мм															DNA	Масса, кг		
1-220	3-380	A	B		C	H	H1	H2	H3	H4	M	M1	N	N1	R	T		W	1~	3~
			1-220	3-380																
CDXM 70/05	CDX 70/05	208	318	318	178	229,5	106	123,5	209	215	50	38	120	160	108	PG11	92,5	1 ¼"	9,1	9,1
CDXM 70/07	CDX 70/07	208	318	318	178	229,5	106	123,5	209	215	50	38	120	160	108	PG11	92,5	1 ¼"	10,4	10,4
CDXM 90/10	CDX 90/10	208	318	318	178	229,5	106	123,5	209	215	50	38	120	160	108	PG11	92,5	1 ¼"	11,9	11,9
CDXM 120/07	CDX 120/07	208	318	318	178	229,5	106	123,5	209	215	50	38	120	160	108	PG11	92,5	1 ¼"	10,4	10,4
CDXM 120/12	CDX 120/12	208	318	318	178	229,5	106	123,5	209	215	50	38	120	160	108	PG13,5	92,5	1 ¼"	12,5	12,5
CDXM 120/20	CDX 120/20	232	345	345	199	250	118	132,0	235	253	55	40	140	180	105,5	PG13,5	95	1 ¼"	17,2	16,2
CDXM 200/12	CDX 200/12	208	318	318	178	229,5	106	123,5	209	215	50	38	120	160	108	PG13,5	92,5	1 ½"	16,3	11,4
CDXM 200/20	CDX 200/20	208	345	345	199	229,5	106	123,5	223	240	55	40	140	180	105,5	PG13,5	95	1 ½"	15,3	14,2
-	CDX 200/25	232	-	345	199	250	118	132,0	125	-	55	40	140	180	105,5	-	95	1 ½"	-	17

Область рабочих характеристик

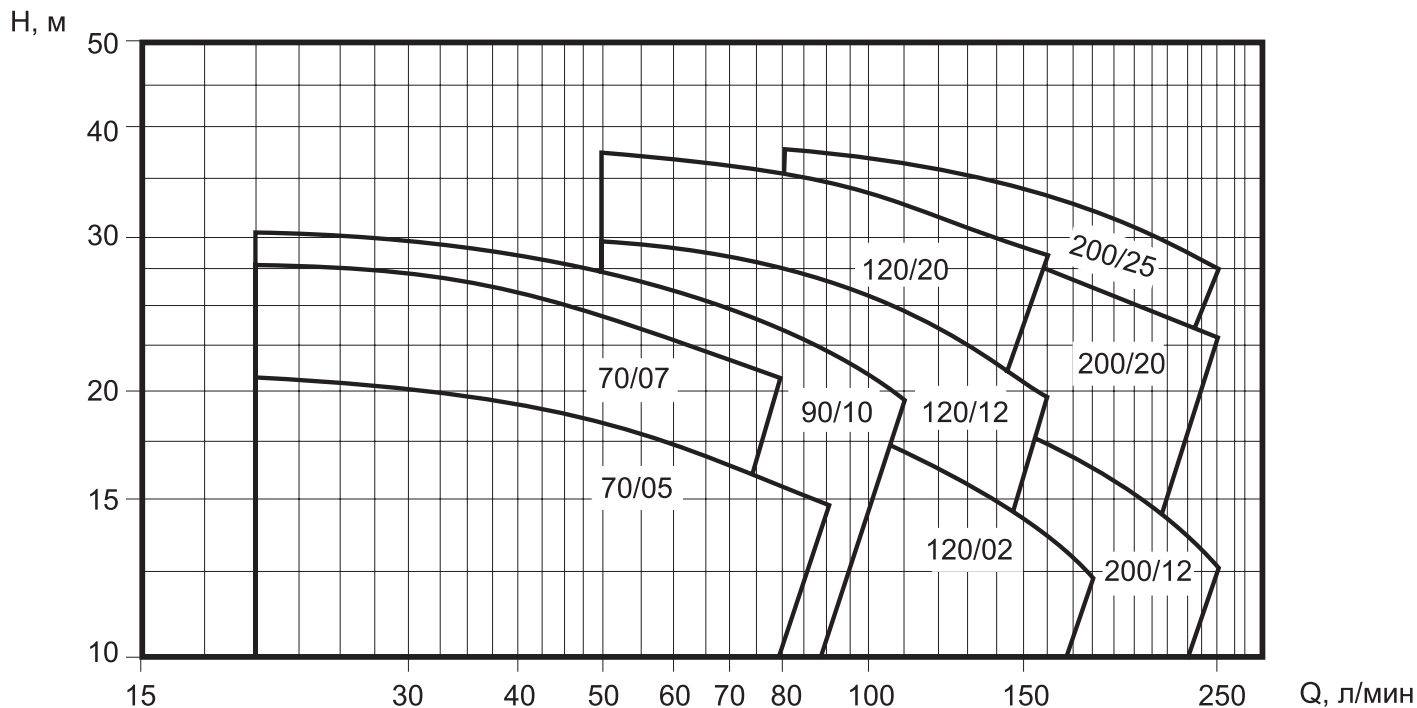

Тип насоса		Мощность, кВт	Конденсатор		Ток, А		л/мин	Q – производительность												
			мФ	В	1~220	3~380		20	50	80	90	110	130	160	180	210	250			
1-220	3-380							H – напор												
CDXM 70/05	CDX 70/05	0,37	12,5	450	3,1	1,4	м³/ч	20,7	18,3	15,7	15	-	-	-	-	-	-	-	-	
CDXM 70/07	CDX 70/07	0,55	16,0	450	4,6	2,0		28	24,4	20,5	-	-	-	-	-	-	-	-	-	-
CDXM 90/10	CDX 90/10	0,75	20,0	450	5,6	2,3		30,3	27,2	23,5	22,3	19,5	-	-	-	-	-	-	-	-
CDXM 120/07	CDX 120/07	0,55	16,0	450	4,6	1,9		-	20,5	28,7	28,8	16,8	15,5	13,6	12,5	-	-	-	-	-
CDXM 120/12	CDX 120/12	0,9	31,5	450	6,9	3,0		-	29,5	27	26	24,3	22,4	19,5	-	-	-	-	-	-
CDXM 120/20	CDX 120/20	1,5	40,0	450	9,3	4,0		-	37,5	35,3	34,5	32,8	31,1	28,6	-	-	-	-	-	-
CDXM 200/12	CDX 200/12	0,9	31,5	450	6,3	2,7		-	-	20,7	20,2	19,5	18,5	17,0	16,1	14,6	12,5	-	-	-
CDXM 200/20	CDX 200/20	1,5	40,0	450	10,7	4,0		-	-	31	30,5	29,7	28,7	27,3	26,3	24,9	23	-	-	-
-	CDX 200/25	1,8	-	-	-	4,8		-	-	38	37,5	36,4	35,2	33,4	32,2	30,4	28	-	-	-

Рабочие характеристики CDX 70-90

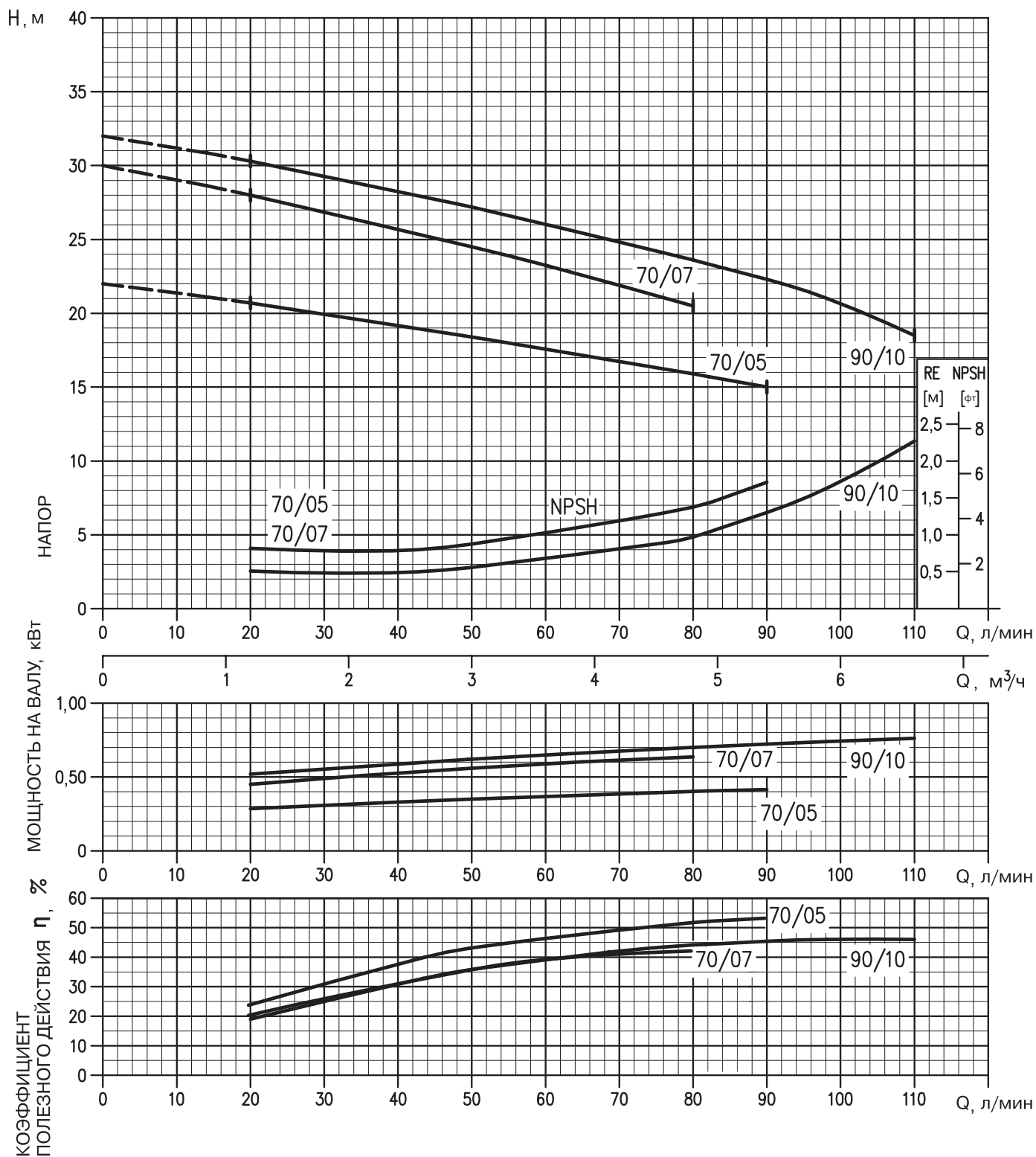

*Компания оставляет за собой право вносить конструктивные изменения

Рабочие характеристики CDX 120

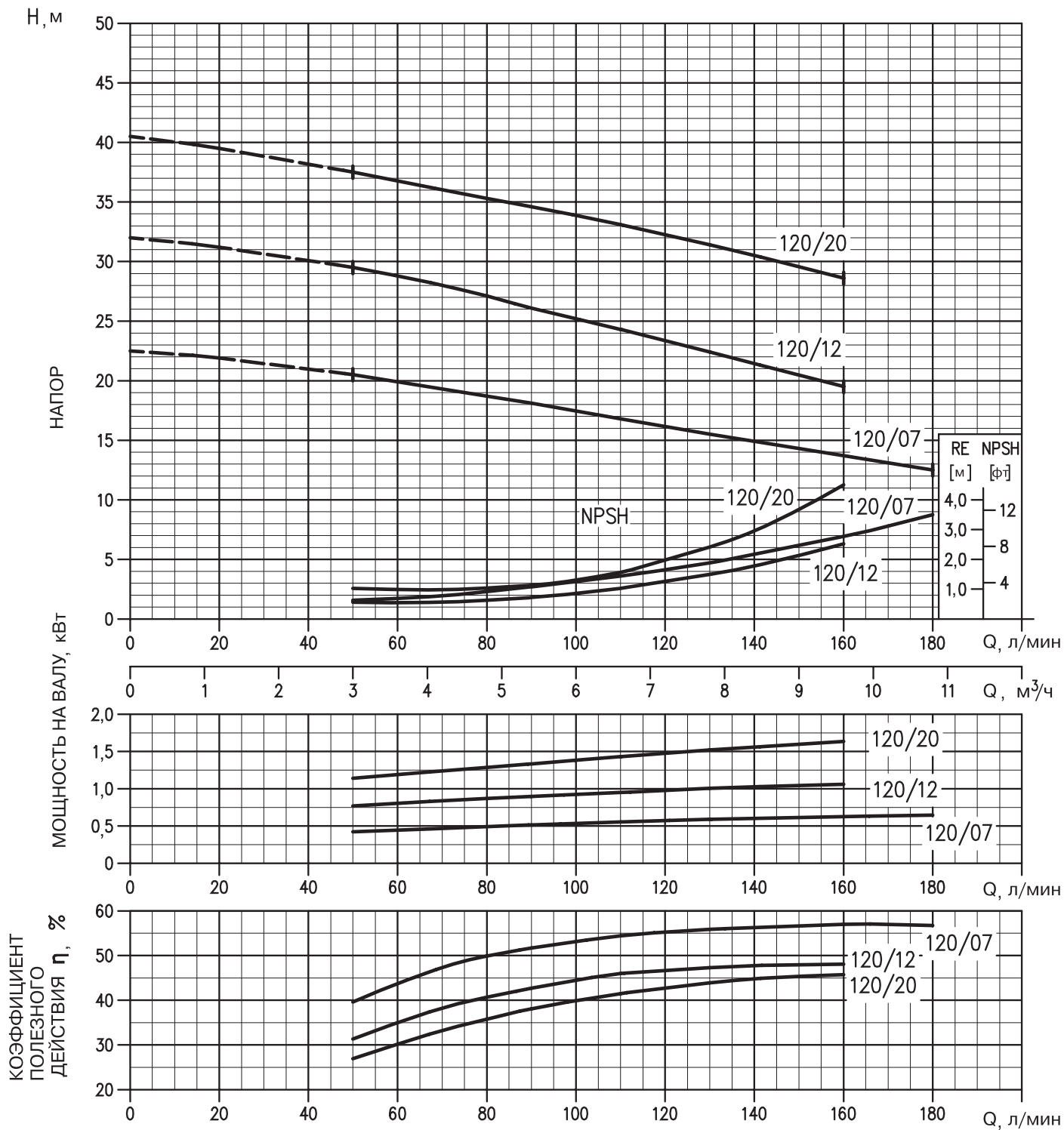

Рабочие характеристики CDX 200

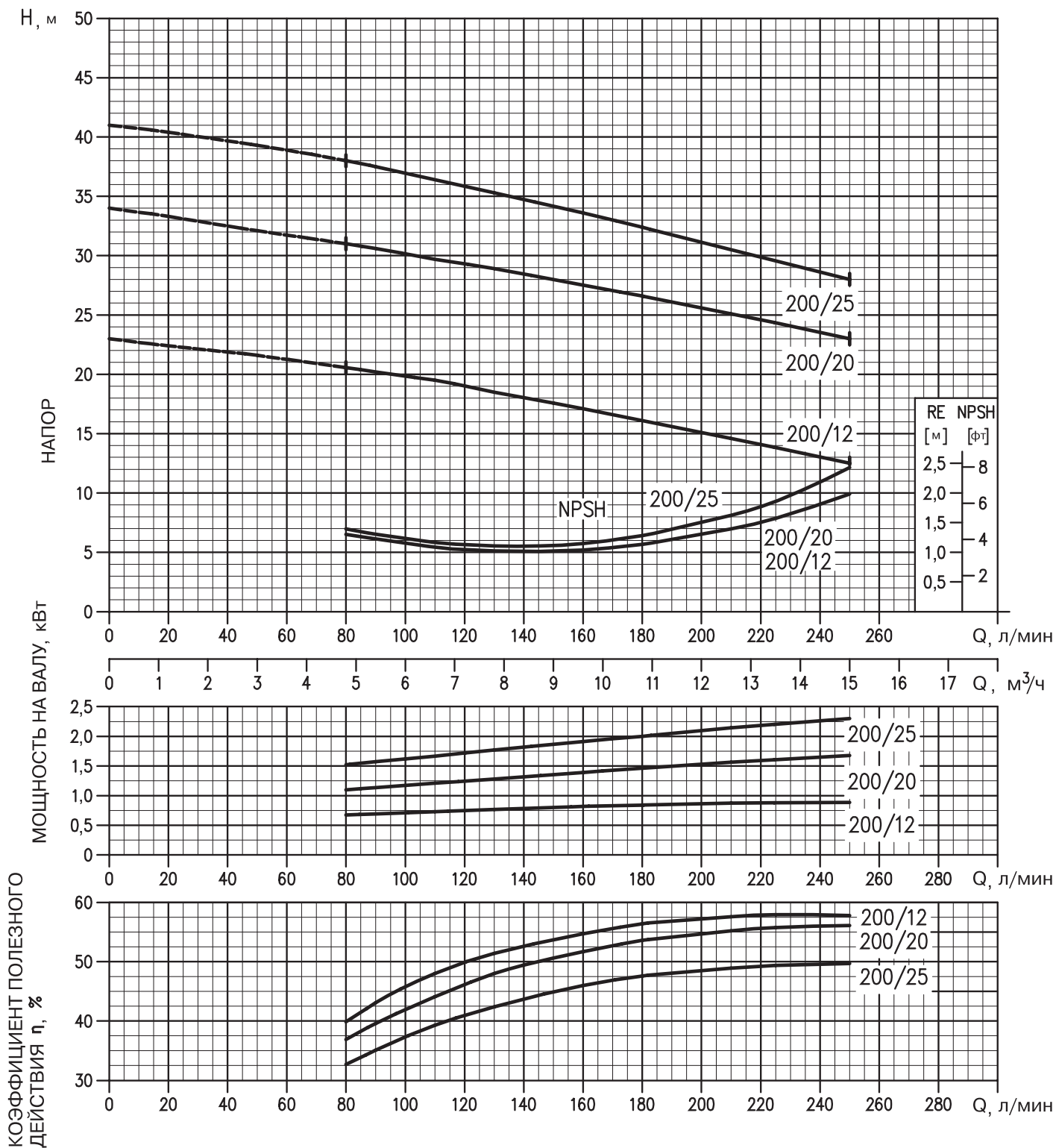

*Компания оставляет за собой право вносить конструктивные изменения

ЦЕНТРОБЕЖНЫЕ НАСОСЫ С ДВУМЯ РАБОЧИМИ КОЛЕСАМИ

2CDX

Применение: для использования в системах холодного и горячего водоснабжения, кондиционирования, а также для перекачки агрессивных жидкостей. Центробежные насосы этой серии изготовлены из нержавеющей стали AISI 304.

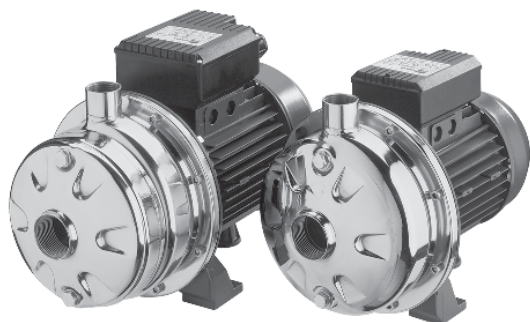

Спецификация материалов

Корпус насоса	Нержавеющая сталь AISI 304
Вал насоса	Нержавеющая сталь AISI 303
Рабочее колесо	Нержавеющая сталь AISI 304
Диффузор	Нержавеющая сталь AISI 304
Корпус двигателя	Алюминий
Кронштейн	Алюминий
Мех. сальник	Графит/керамика/NBR

Возможна установка специального механического сальника по требованию заказчика.

Основные технические характеристики

Максимальное рабочее давление	8 бар
Максимальная температура перекачиваемой жидкости	35 °С в соответствии с EN 60335-2-41 для бытового применения, 60 °С для другого применения, 110 °С для HS версии
Двигатель	двухполюсный
Класс изоляции	F
Класс защиты	IP55 1~220 В, 50 Гц; 3~380 В, 50 Гц. Автоматическая тепловая защита электродвигателя для однофазных версий. Тепловая защита должна быть предусмотрена потребителем.
Присоединение	DNM 1"

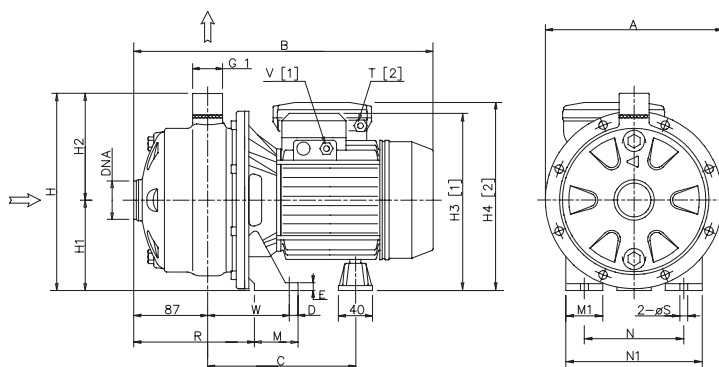

Габаритные размеры

Тип насоса		Размеры, мм																	DNA	Масса, кг			
1-220	3-380	A	B	C	D	E	H	H1	H2	H3	H4	M	M1	N	N1	R	T	V		W	S	1~	3~
2CDXM 70/10	2CDX 70/10	208	355	182	12,5	8	229	106	123	209	215	50	38	120	160	142,5	PG11	PG11	93	9	1 1/4"	13,5	13,3
2CDXM 70/12	2CDX 70/12	208	355	182	12,5	8	229	106	123	209	215	50	38	120	160	142,5	PG11	PG11	93	9	1 1/4"	14,2	13,8
2CDXM 70/15	2CDX 70/15	232	380	199	12,5	8	250	118	132	235	249	55	40	140	180	140	PG13,5	PG11	95,5	9	1 1/4"	17,4	16,4
2CDXM 70/20	2CDX 70/20	232	385	199	12,5	8	250	118	132	235	249	55	40	140	180	140	PG13,5	PG11	95,5	9	1 1/4"	18,6	18,2
2CDXM 120/15	2CDX 120/15	208	380	199	12,5	8	229	106	123	223	237	55	40	140	180	140	PG13,5	PG11	95,5	9	1 1/4"	15,5	15,3
2CDXM 120/20	2CDX 120/20	208	380	199	12,5	8	229	106	123	223	236	55	40	140	180	140	PG13,5	PG11	95,5	9	1 1/4"	18,0	16,9
-	2CDX 120/30	232	390	209,5	12,5	8	250	118	132	240	-	65	40	140	180	145	-	G3/8	110,5	9	1 1/4"	-	23,2
-	2CDX 120/40	232	420	231,5	12,5	8	250	118	132	240	-	65	40	140	180	145	-	G3/8	110,5	9	1 1/4"	-	26,4
-	2CDX 200/30	208	420	231,5	12,5	8	241	118	132	240	-	55	40	140	180	145	-	G3/8	100,5	9	1 1/2"	-	25,0
-	2CDX 200/40	232	420	231,5	12,5	8	250	118	132	240	-	65	40	140	180	145	-	G3/8	110,5	9	1 1/2"	-	25,0
-	2CDX 200/50	232	445	231,5	16,0	13	250	118	132	252	-	68	50	160	210	145	-	G3/8	110,0	12	1 1/2"	-	32,7

Область рабочих характеристик

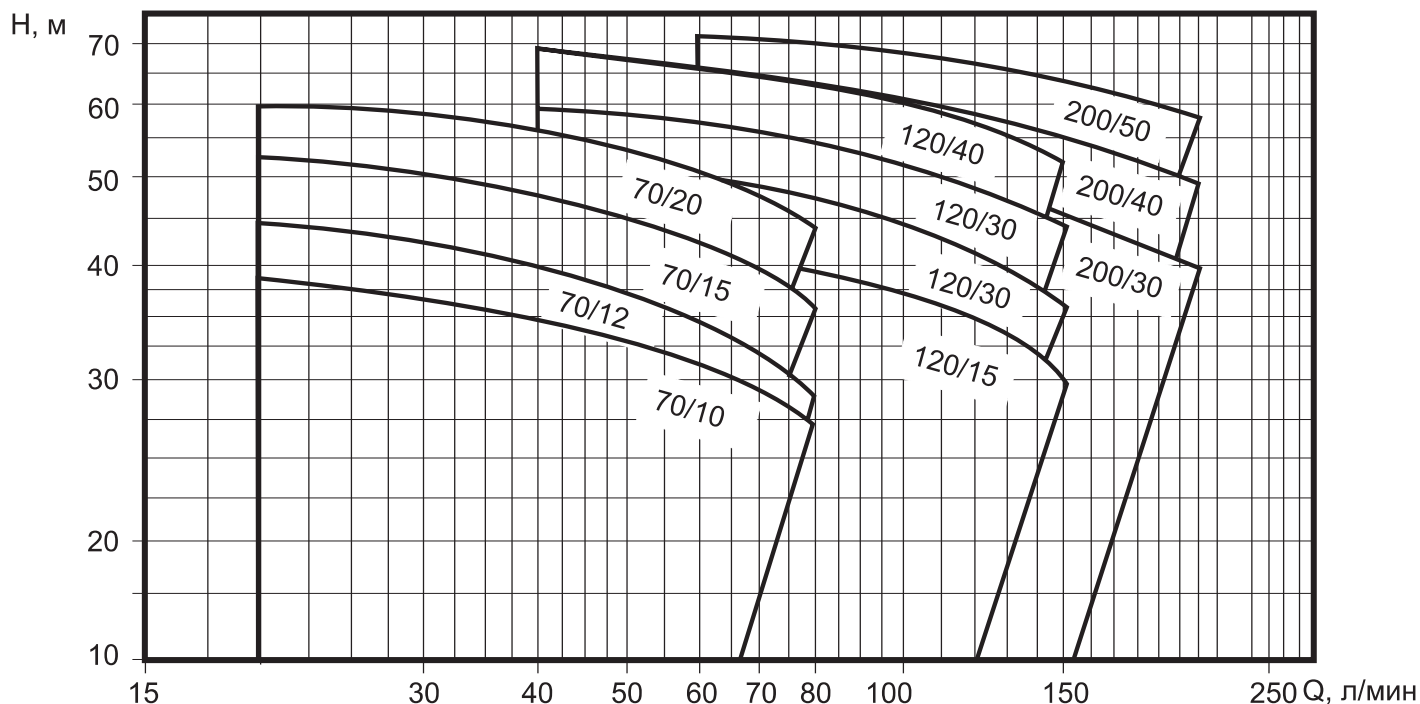

Тип насоса		Мощность, кВт	Конденсатор		Ток, А		л/ мин	Q – производительность							
			мФ	В	1~220	3~380		20	40	60	80	120	150	180	210
1-220	3-380							1,2	2,4	3,6	4,8	7,2	9,0	10,8	12,6
								H – напор							
2CDXM 70/10	2CDX 70/10	0,75	20	450	6,0	2,3	м³/ч	38,5	35,0	31,5	27,0	-	-	-	-
2CDXM 70/12	2CDX 70/12	0,9	31,5	450	7,0	2,9		44,5	40,3	35,2	29,0	-	-	-	-
2CDXM 70/15	2CDX 70/15	1,1	35	450	8,0	3,2		52,5	48,0	42,8	36,5	-	-	-	-
2CDXM 70/20	2CDX 70/20	1,5	40	450	9,9	4,0		60,0	55,6	50,0	44,0	-	-	-	-
2CDXM 120/15	2CDX 120/15	1,1	35	450	8,3	3,2		-	42,0	41,5	39,5	35,0	30,0	-	-
2CDXM 120/20	2CDX 120/20	1,5	40	450	10,2	4,0		-	51,5	49,5	47,0	42,0	36,5	-	-
-	2CDX 120/30	2,2	-	-	-	5,0		-	59,0	57,0	54,6	49,0	44,0	-	-
-	2CDX 120/40	3,0	-	-	-	6,2		-	68,5	66,5	64,0	57,5	52,0	-	-
-	2CDX 200/30	2,2	-	-	-	6,0		-	-	52,0	51,0	48,0	45,5	42,6	39,5
-	2CDX 200/40	3,0	-	-	-	6,6		-	-	62,5	61,0	58,0	55,0	52,2	49,0
-	2CDX 200/50	3,7	-	-	-	8,7		-	-	71,5	70,0	67,0	64,0	61,3	57,5

Рабочие характеристики 2CDX 70

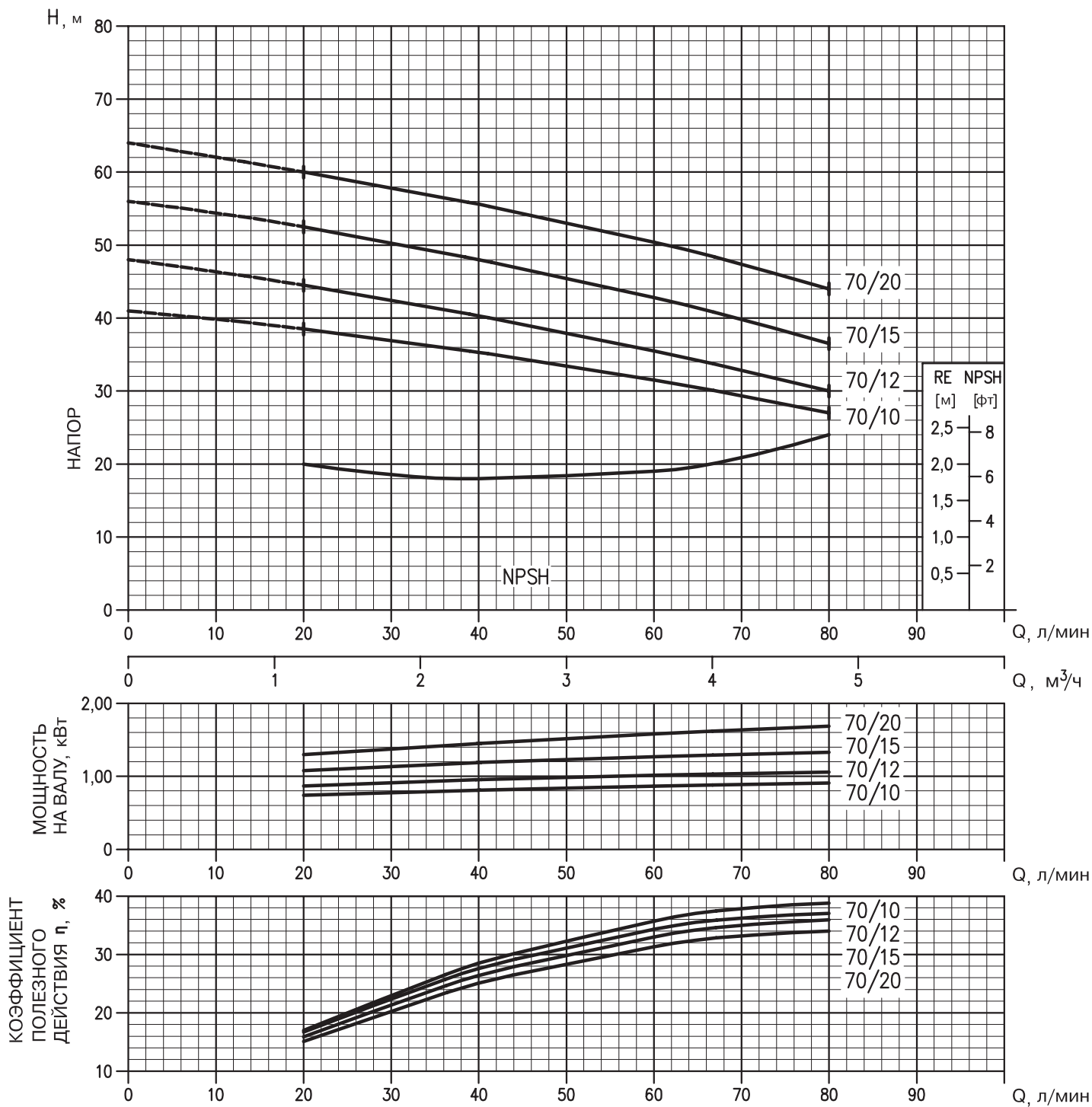

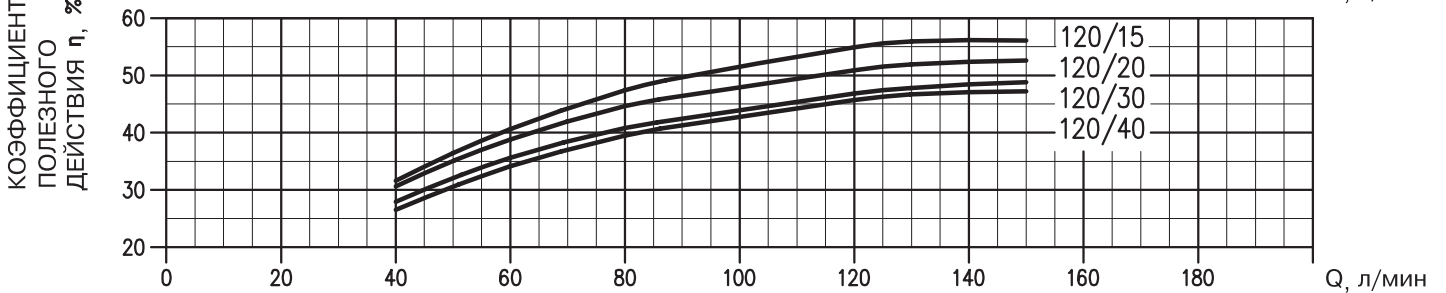
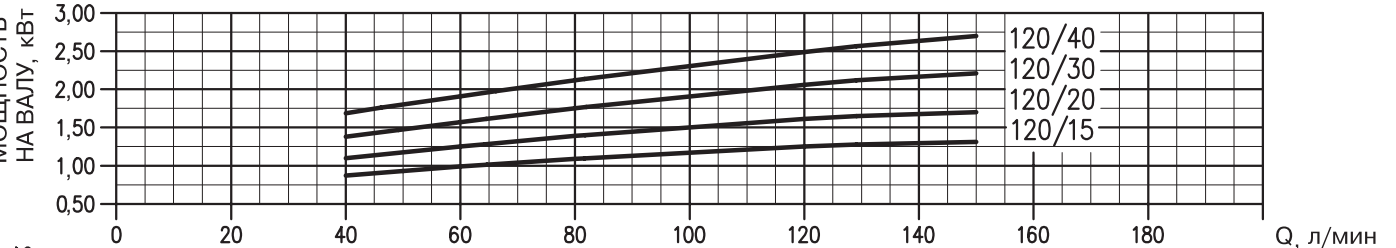
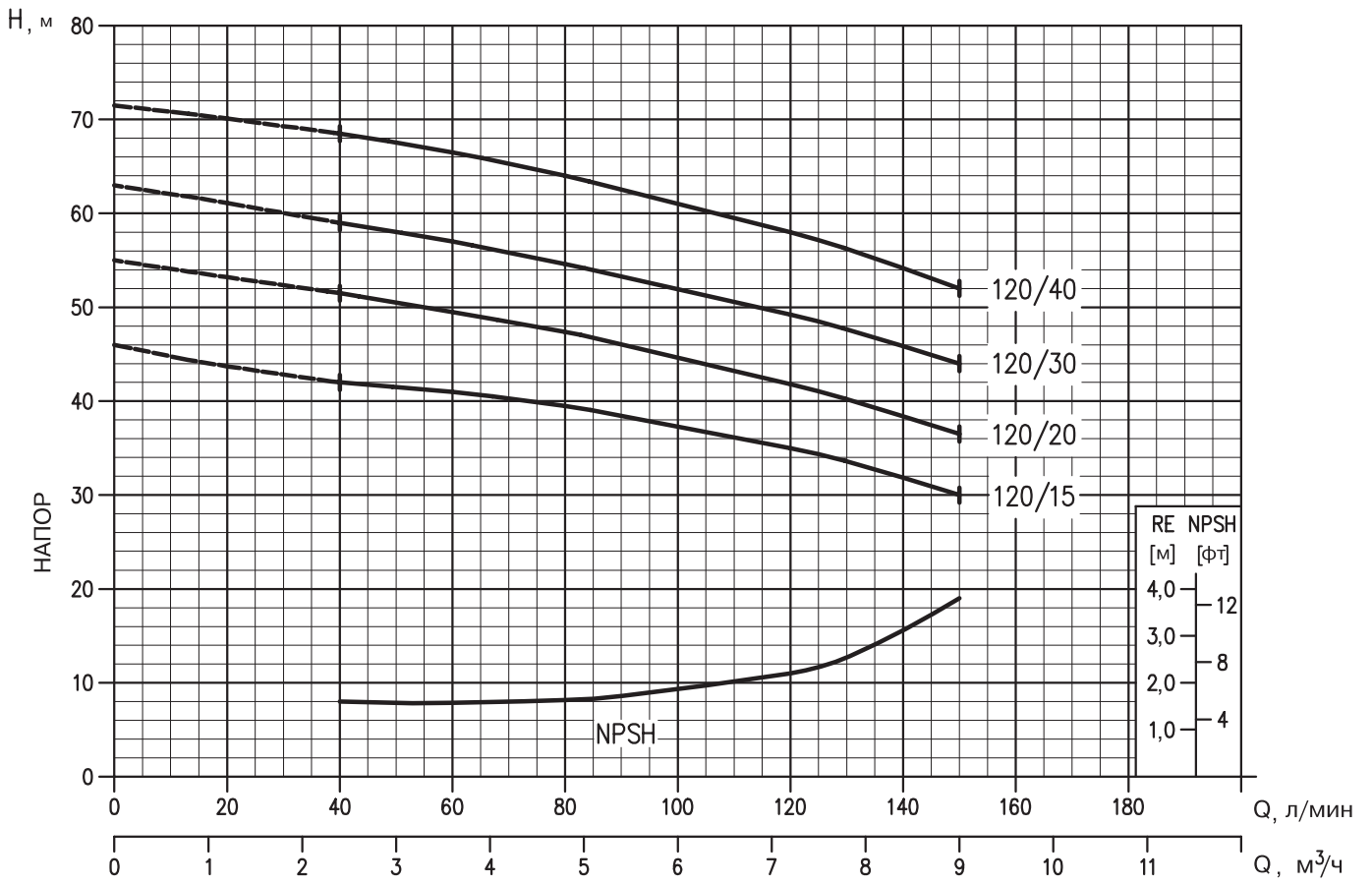

Рабочие характеристики 2CDX 200

