

Муфты концевые для кабеля с бумажной изоляцией на напряжение 1 кВ ТУ 3599-005-29103293-2006

Назначение: муфты предназначены для оконцевания трех- и четырехжильного силового кабеля с бумажной изоляцией на напряжение до 1 кВ, частотой 50 Гц.

Кабель: муфты следует применять для кабеля типа АСБ-1, АСБл-1, АСБГ-1, АСГ-1, СБГ-1, СГ-1, ААШв-1, ААШб-1, ААБл-1, ААБв-1, ААГ-1, АШв-1, АШп-1, АБл-1, АБв-1 и др.

Область применения: муфты типа КВ(Н)тп следует применять для установки в помещениях и для наружной установки.

Концевые муфты внутренней (наружной) установки:

Наименование		Сечение жилы, мм ²
3-х жильный кабель	4-х жильный кабель	
КВ(Н)тп3-35/50	КВ(Н)тп4-35/50	35, 50
КВ(Н)тп3-70/120	КВ(Н)тп4-70/120	70, 95, 120
КВ(Н)тп3-150/240	КВ(Н)тп4-150/240	150, 185, 240

Комплектация: в стандартную комплектацию входят термоусаживаемые маслостойкие и изоляционные трубки, изоляционная перчатка, герметики, паянная система заземления, провод заземления с наконечником, болтовые наконечники, трубки маркировочные, монтажная инструкция. Длина разделки жил – L(мм) - 750.

Муфты могут поставляться:

- без наконечников – Б/Н,
- с наконечниками под опрессовку - О,
- с болтовыми наконечниками GPH-PROGRESS,
- с лужеными болтовыми наконечниками – GPH-PROGRESS (для зон с повышенной влажностью -ПВ),
- с непаянной системой заземления – Н/З,
- для кабеля с длиной разделки жил – L(мм) – 1000, 1200 и др. (по желанию заказчика)





1. Удалите наружный покров кабеля. Наложите бандаж из проволоки на бронеленты. Зачистите и обезжирьте участки бронелент и оболочки. Сделайте два кольцевых надреза на оболочке.

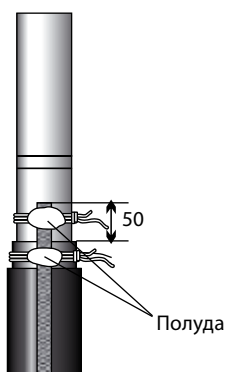

2А. Для муфт с паянным заземлением. Облудите бронеленты и оболочку. Закрепите конец провода заземления бандажами на облуженных участках оболочки и бронелент. Припаяйте провод заземления.

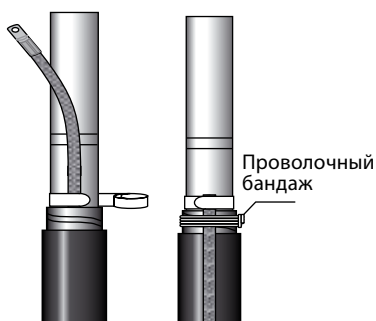

2Б. Для муфт с непаянным заземлением. Расположите конец провода заземления на оболочке у среза бронелент и закрепите его одним витком роликовой пружины. Отогните провод заземления в сторону наружного покрова кабеля и домотайте пружину. Провод заземления закрепить на бронелентах бандажом.

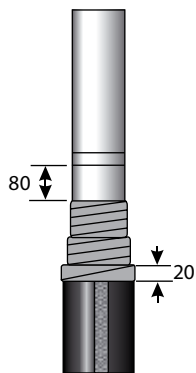

3. Удалите наружный покров кабеля. Наложите бандаж из проволоки на бронеленты. Зачистите и обезжирьте участки бронелент и оболочки. Сделайте два кольцевых надреза на оболочке.

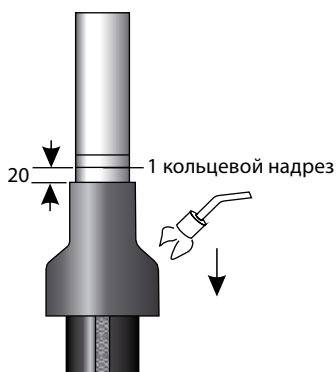

4. Установите трубку для оболочки и усадите её.

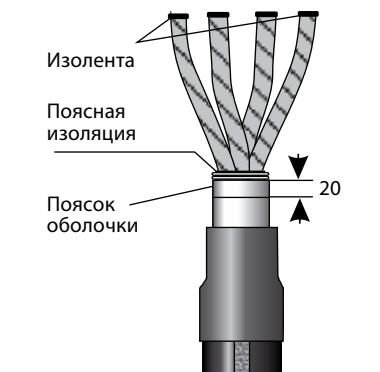

5. Удалите оболочку и поясную изоляцию. Разведите жилы кабеля по шаблону.

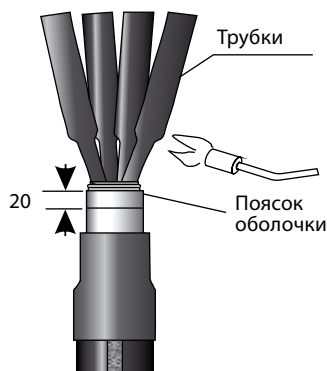

6. Наденьте маслястойкие трубки на жилы продвинув их до поясной изоляции. Усадите трубки равномерно начиная от поясной изоляции.

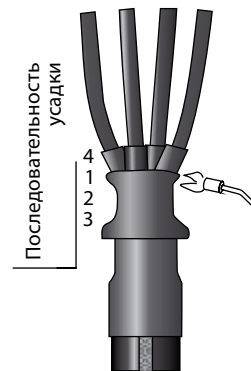

7. Удалите поясok металлической оболочки. Обмотайте "корешок" разделки кабеля герметиком Д. Наденьте на жилы перчатку, установив её как можно плотнее в "корешок" разделки кабеля, и усадите.

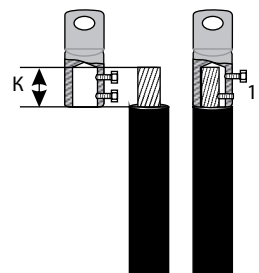

8. Удалите изоляцию с жил на длине К (глубина цилиндрической части наконечника). Зачистите и обезжирьте токоведущую часть жилы, установите наконечник и затяните болты до срыва головок.



9. Наденьте на наконечники трубки изоляции наконечников так, чтобы полностью закрыть места срыва контактных болтов. Усадите трубки.

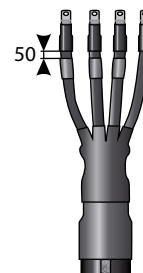

10. Монтаж муфты закончен. Муфте необходимо дать остыть, прежде чем подвергать её каким-либо механическим воздействиям.